

Manuale d'uso

Lavacentrifuga

WB6–13, WB6–18
Compass Pro

Tipo W3...



Electrolux
PROFESSIONAL

Indice

Indice

1	Norme di sicurezza.....	5
1.1	Informazioni generali sulla sicurezza	6
1.2	Solo per uso commerciale	6
1.3	Diritti d'autore	6
1.4	Simboli.....	6
2	Termini di garanzia ed esclusioni	7
3	Descrizione dei programmi.....	8
3.1	Generalità	8
3.2	Descrizione dei programmi	8
4	Modo d'uso	9
4.1	Carico	9
4.1.1	Carico massimo	10
4.2	Scomparto	11
4.3	Avvio della macchina	11
4.4	Funzioni aggiuntive	13
4.5	Al termine del programma.....	14
5	Timer.....	15
6	Codici di errore.....	17
7	Manutenzione	18
7.1	Generalità	18
7.2	Periodo di manutenzione	18
7.3	Ogni giorno	18
7.4	Vaschetta del detersivo	18
7.5	Decalcificazione	18
7.6	Scarico	19
7.7	Ingresso di acqua	19
7.8	Manutenzione effettuabile esclusivamente da un servizio di assistenza qualificato.....	19
8	Informazioni sullo smaltimento	20
8.1	Riciclabilità e smaltimento dell'apparecchiatura.....	20
8.1.1	Riciclabilità	20
8.1.2	Procedura per lo smaltimento dell'apparecchiatura e il recupero dei componenti/ materiali	20
8.2	Smaltimento dell'imballo.....	21

Il fabbricante si riserva il diritto di apportare modifiche alle specifiche costruttive e ai materiali.

1 Norme di sicurezza

- La manutenzione deve essere effettuata esclusivamente da personale autorizzato.
- Utilizzare solo ricambi, accessori e materiali di consumo autorizzati.
- Utilizzare esclusivamente detersivi indicati per lavaggio con acqua dei tessuti. Non utilizzare mai prodotti per il lavaggio a secco.
- Collegare la macchina utilizzando tubi idraulici nuovi. Non si devono riutilizzare tubi dell'acqua usati.
- Non escludere, per nessuna ragione, la chiusura porta della macchina.
- In caso di guasti o malfunzionamenti, rivolgersi tempestivamente al tecnico incaricato. Ciò è importante per garantire la propria sicurezza e quella degli altri.
- **NON MODIFICARE QUESTO APPARECCHIO.**
- Per effettuare la manutenzione o la sostituzione delle parti di ricambio, scollegare l'alimentazione.
- Quando l'alimentazione è scollegata, l'operatore deve assicurarsi che la macchina sia scollegata da ogni punto a cui lui abbia accesso (cioè che la presa sia staccata e che rimanga staccata). Se ciò non fosse possibile, data la costruzione o l'installazione della macchina, sarà prevista la possibilità di scollegare con un sistema di bloccaggio in posizione isolata.
- In conformità con il tradizionale schema elettrico: montare un interruttore onnipolare prima della macchina, per facilitare le operazioni di installazione e manutenzione.
- Se sulla targhetta caratteristiche della macchina sono indicate tensioni o frequenze nominali diverse (separate da /), le istruzioni per regolare l'apparecchiatura per il funzionamento alla tensione o alla frequenza nominali sono indicate nel manuale d'installazione.
- Apparecchiature fisse non dotate di mezzi per lo scollegamento dalla rete di alimentazione con separatore su tutti i poli che fornisca il completo scollegamento in caso di sovratensione di tipo III: mezzi di scollegamento devono essere incorporati nei cavi fissi, conformemente alle normative vigenti.
- Le aperture che si trovano nella base non devono essere ostruite da un tappeto.
- Peso massimo dei capi asciutti: WB6-13: 14 kg, WB6-18: 20 kg.
- Livello di pressione sonora ponderata A nelle stazioni di lavoro:
 - Lavaggio: WB6-13: <70 dB(A), WB6-18: <70 dB(A).
 - Centrifuga: WB6-13: <70 dB(A), WB6-18: <70 dB(A).
- Pressione dell'acqua in ingresso massima: 1000 kPa
- Pressione dell'acqua in ingresso minima: 50 kPa
- Requisiti addizionali per i seguenti paesi:; AT, BE, BG, HR, CY, CZ, DK, EE, FI, FR, DE, GR, HU, IS, IE, IT, LV, LT, LU, MT, NL, NO, PL, PT, RO, SK, SI, ES, SE, CH, TR, UK:
 - Questa apparecchiatura non va installata in aree accessibili al pubblico.
- Requisiti aggiuntivi per altri paesi:
 - Questo prodotto non è destinato all'uso da parte di persone (compresi i bambini) con ridotte capacità fisiche, sensoriali o mentali o che non siano in possesso di esperienza e conoscenza adeguate, a meno che non siano controllate o istruite all'uso del prodotto da parte di una persona responsabile della loro sicurezza. I bambini devono essere sorvegliati per assicurarsi che non giochino con il prodotto.

- Questo apparecchio non è destinato all'uso in applicazioni domestiche, ma è destinato all'uso in applicazioni simili quali: aree cucina per il personale in negozi, uffici e altri ambienti di lavoro, case coloniche, da parte dei clienti in hotel, motel e altri ambienti di tipo residenziale, ambienti di tipo bed and breakfast, aree ad uso comune in condomini o in lavanderie a gettoni.

1.1 Informazioni generali sulla sicurezza

La macchina è destinata unicamente al lavaggio con acqua.

Non bagnare la macchina con getti d'acqua.

Per prevenire danni alle parti elettroniche e ad altre parti derivanti dalla presenza di condensa, prima del primo utilizzo, la macchina va posta a temperatura ambiente per 24 ore.



1.2 Solo per uso commerciale

La macchina/le macchine a cui si riferisce questo manuale è ideata/sono ideate solamente per uso commerciale e industriale.

1.3 Diritti d'autore

Il presente manuale è destinato esclusivamente alla consultazione da parte dell'operatore e può essere consegnato a terzi unicamente con l'autorizzazione dell'azienda Electrolux Professional AB.

1.4 Simboli

	Attenzione
	Attenzione! Alta tensione
	Prima di utilizzare la macchina, leggere attentamente le istruzioni

2 Termini di garanzia ed esclusioni

Se l'acquisto di questo prodotto include la copertura della garanzia, quest'ultima viene fornita in conformità con le normative locali e a condizione che il prodotto venga installato e utilizzato per gli scopi previsti e descritti nella relativa documentazione dell'attrezzatura.

La garanzia è applicabile nel caso in cui il cliente abbia utilizzato solo pezzi di ricambio originali e abbia eseguito la manutenzione in conformità con la documentazione di manutenzione e dell'utente di Electrolux Professional AB resa disponibile in formato cartaceo o elettronico.

Electrolux Professional AB raccomanda vivamente di utilizzare detergenti, agenti di risciacquo e disincrostanti approvati da Electrolux Professional AB per ottenere risultati ottimali e mantenere l'efficienza del prodotto nel tempo.

La garanzia Electrolux Professional AB non copre:

- costi relativi ai viaggi di assistenza per la consegna e il ritiro del prodotto;
- installazione;
- formazione su come utilizzare/far funzionare il prodotto;
- sostituzione (e/o fornitura) di ricambi danneggiati e soggetti a usura, a meno che ciò non dipenda da difetti di materiale o di lavorazione segnalati entro una (1) settimana dal guasto;
- correzione del cablaggio esterno;
- correzione di riparazioni non autorizzate, nonché di eventuali danni, guasti e inefficienze causati da e/o derivanti da:
 - capacità insufficiente e/o anormale degli impianti elettrici (corrente/tensione/frequenza, compresi picchi e/o interruzioni);
 - alimentazione idraulica, di vapore, aria o gas inadeguata o interrotta (inclusi impurità e/o altri elementi non conformi ai requisiti tecnici delle singole apparecchiature);
 - parti idrauliche, componenti o prodotti per la pulizia consumabili non approvati dal costruttore;
 - negligenza, uso improprio, abuso e/o mancato rispetto da parte del cliente delle istruzioni di utilizzo e cura descritte nella documentazione relativa all'attrezzatura;
 - installazione, riparazione, manutenzione (comprese manomissioni, modifiche e riparazioni effettuate da terzi non autorizzati) e modifica dei sistemi di sicurezza improprie o scarse.
 - Utilizzo di componenti non originali (per esempio: componenti consumabili, soggetti a usura o pezzi di ricambio).
 - condizioni ambientali che provocano sollecitazioni termiche (ad es. surriscaldamento/congelamento) o chimiche (ad es. corrosione/ossidazione);
 - oggetti estranei disposti o collegati al prodotto;
 - incidenti o forza maggiore;
 - il trasporto e la movimentazione, inclusi graffi, ammaccature, scheggiature, e/o altri danni alla finitura del prodotto, a meno che tali danni non risultino da difetti di materiale o di lavorazione e vengano segnalati entro una (1) settimana dalla consegna, se non diversamente concordato;
- prodotto con numeri di serie originali che sono stati rimossi, alterati o non possono essere facilmente determinati;
- sostituzione delle lampadine, dei filtri o di eventuali parti consumabili;
- qualsiasi accessorio e software non approvato o specificato da Electrolux Professional AB.

La garanzia non comprende le attività di manutenzione programmata (comprese le parti necessarie per eseguire tale manutenzione) o la fornitura di detergenti, a meno che ciò non sia espressamente coperto da un accordo locale, nel rispetto dei termini e delle condizioni locali.

Controllare sul sito web di Electrolux Professional AB l'elenco dei servizi di assistenza clienti autorizzati.

3 Descrizione dei programmi

3.1 Generalità







La macchina è predisposta con un certo numero di programmi, idonei alla gamma di impieghi per cui è prevista. Per alcuni mercati è disponibile una serie diversa di segmenti. Di seguito è presente una breve descrizione di alcuni dei programmi disponibili.

Per informazioni complete e dettagliate relative a tutti i programmi di lavaggio disponibili, consultare il sito Internet di Electrolux Professional.

Si consiglia di attenersi il più possibile alle indicazioni riportate sulle etichette degli indumenti.

3.2 Descrizione dei programmi

Nella seguente tabella vengono riassunti brevemente alcuni esempi di programmi disponibili:

Programma	Descrizione
COLORE NORMALE 	Cotone e spugna. È possibile selezionare diverse temperature. 30°C - 95°C. È necessario utilizzare un detergente privo di candeggina. Per un risultato ottimale è consigliabile caricare completamente la macchina.
BIANCO NORMALE 	Cotone e spugna. È possibile selezionare diverse temperature. 40°C - 95°C. È necessario utilizzare detergente con candeggina. Per un risultato ottimale è consigliabile caricare completamente la macchina.
DELICATO 	Sintetici (esempio di tessuti sintetici: poliestere, poliammide, poliacrilico ed elasthan), viscosi, policotone e delicati. 30°C. Per un risultato ottimale è consigliabile caricare la macchina a metà carico.
LAVAGGIO A MANO 	Tessuti molto delicati. Per un risultato ottimale è consigliabile caricare solo pochi articoli.
LANA 	Tessuti di lana. 40°C. Per un risultato ottimale è consigliabile caricare solo pochi articoli.
RISCIAQUO 	Utilizzato per il risciacquo e la centrifuga.
RISCIAQUO CESTO 	Utilizzato per risciacquare il cestello e tutti gli scomparti. Da utilizzare con il cestello vuoto.
MOLTO SPORCO	È possibile selezionare diverse temperature. 60°C - 95°C.
DISINFEZIONE	È possibile selezionare diverse temperature. 60°C - 90°C.

Nella seguente tabella vengono riassunti brevemente alcuni esempi di programmi utilizzati in particolari settori quali ospedali ecc:

Gruppo di programmi	Descrizione
Igiene	Programmi igiene per soddisfare i requisiti e le raccomandazioni degli standard di diversi paesi.
Ospedale	

4 Modo d'uso

4.1 Carico

Aprire lo sportello di carico lato sporco.

Lo sportello di carico lato sporco può essere aperto solo se lo sportello di scarico lato pulito è chiuso e bloccato.

Premere il braccio di bloccaggio in modo che il cestello interno possa essere ruotato. Ruotare il cestello interno finché lo sportello dello stesso non è rivolto verso l'apertura dello sportello di carico lato sporco.

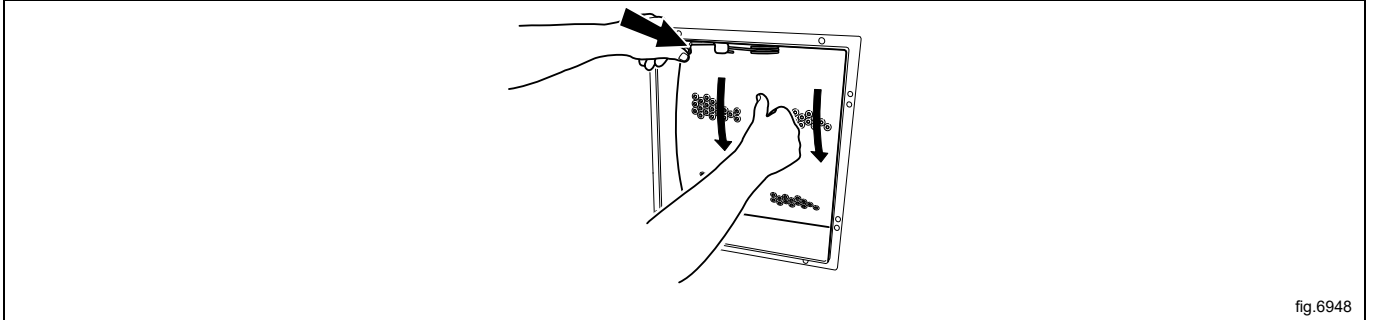

Bloccare la posizione del cestello interno usando il braccio di bloccaggio.

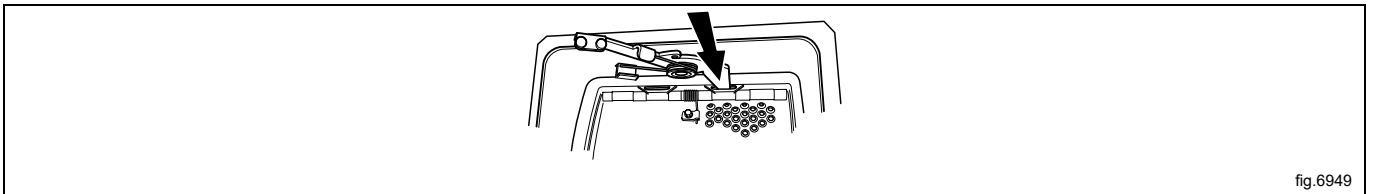

Aprire gli sportelli di carico interni.

A seconda che la porta di carico sia montata con apertura a destra o a sinistra, la chiusura si trova sulla parte superiore od inferiore di questa.

L'esempio mostra la porta di carica con apertura a sinistra e con la chiusura posizionata nella parte superiore.

- Premere la chiusura di sicurezza sulla parte superiore dello sportello interno.
- Tenere premuta la chiusura di sicurezza e contemporaneamente premere anche la parte inferiore dello sportello interno fino a sganciare i ganci (A).
- Rilasciare lentamente prima la parte inferiore dello sportello interno e quindi la parte superiore per aprire completamente lo sportello interno.

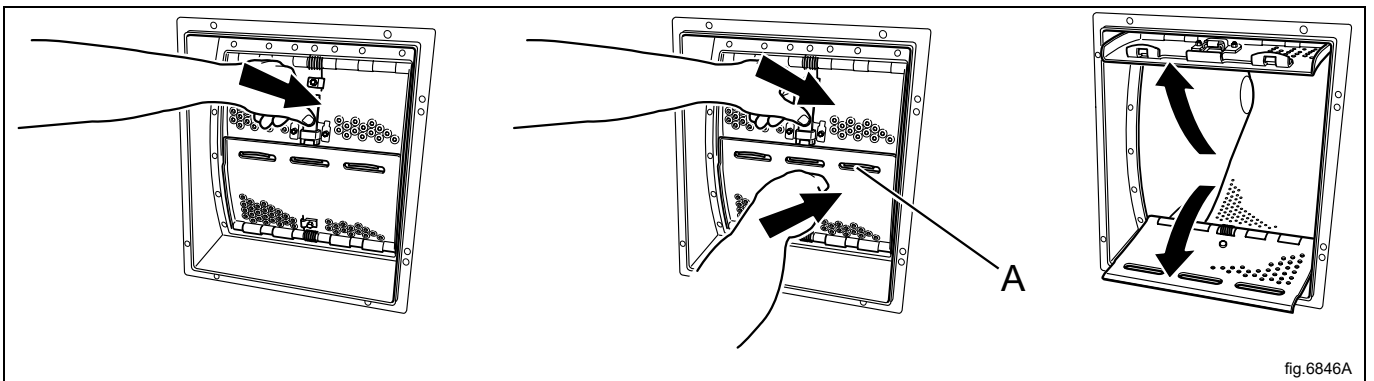

Caricare gli indumenti nella macchina secondo le raccomandazioni e chiudere lo sportello. La macchina deve essere riempita completamente, ma non eccessivamente.

Chiudere gli sportelli interni e assicurarsi che siano bloccati.

Nota!

Prima di chiudere lo sportello esterno è **NECESSARIO** verificare il funzionamento del meccanismo di bloccaggio degli sportelli interni:

1. Assicurarsi che gli sportelli interni siano chiusi correttamente: il rullo giallo deve essere completamente visibile.
Verificare che il meccanismo di chiusura funzioni correttamente premendo solo la chiusura di sicurezza. Quest'ultima non deve risultare bloccata e gli sportelli non devono aprirsi.
2. Spingere gli sportelli verso l'interno senza premere la chiusura di sicurezza
Se gli sportelli interni si aprono significa che la chiusura di sicurezza non funziona; chiamare l'assistenza Electrolux Professional.
Ricordare che la macchina **NON DEVE** essere utilizzata.
3. Assicurarsi che i panni non rimangano incastrati tra gli sportelli interni.

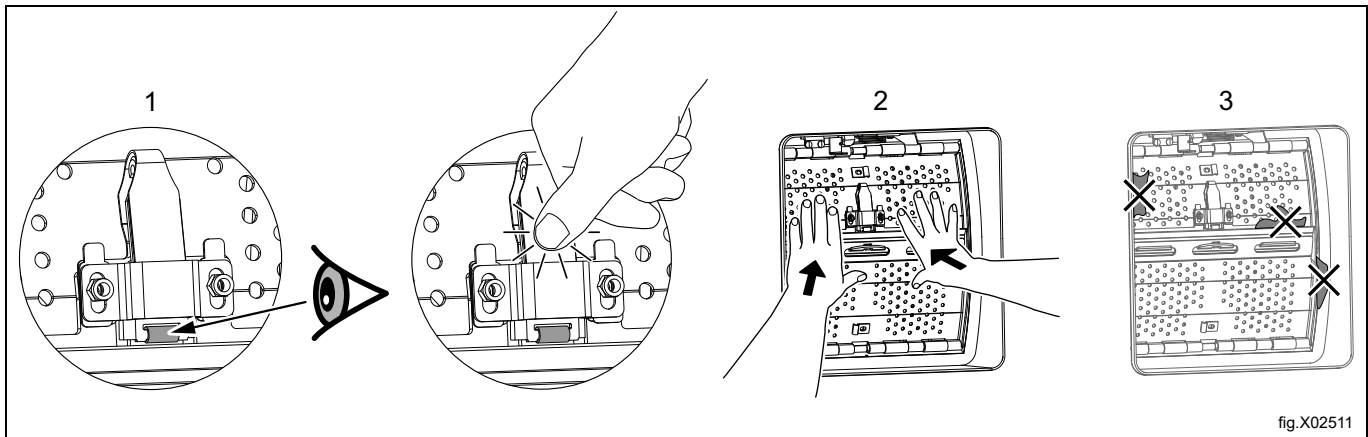

Chiudere lo sportello esterno.

4.1.1 Carico massimo

Il carico massimo raccomandato è in base alla tabella:

Carico massimo raccomandato	
WB6-13	13 kg
WB6-18	18 kg

4.2 Scomparto

Aggiungere la corretta quantità di detersivo e di ammorbidente in base ai suggerimenti.

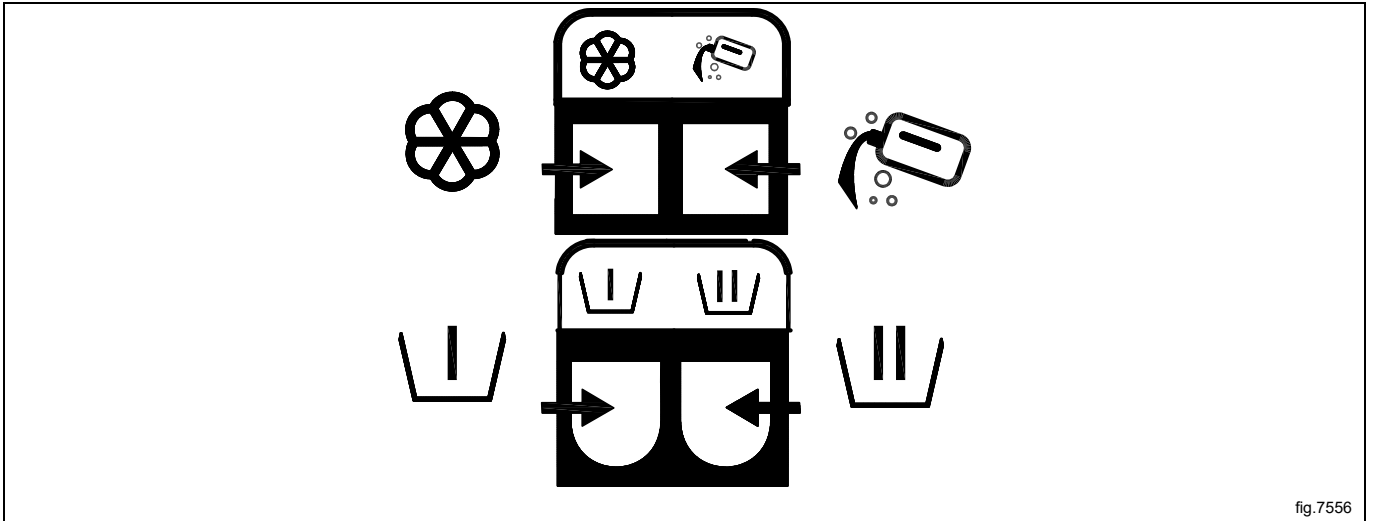



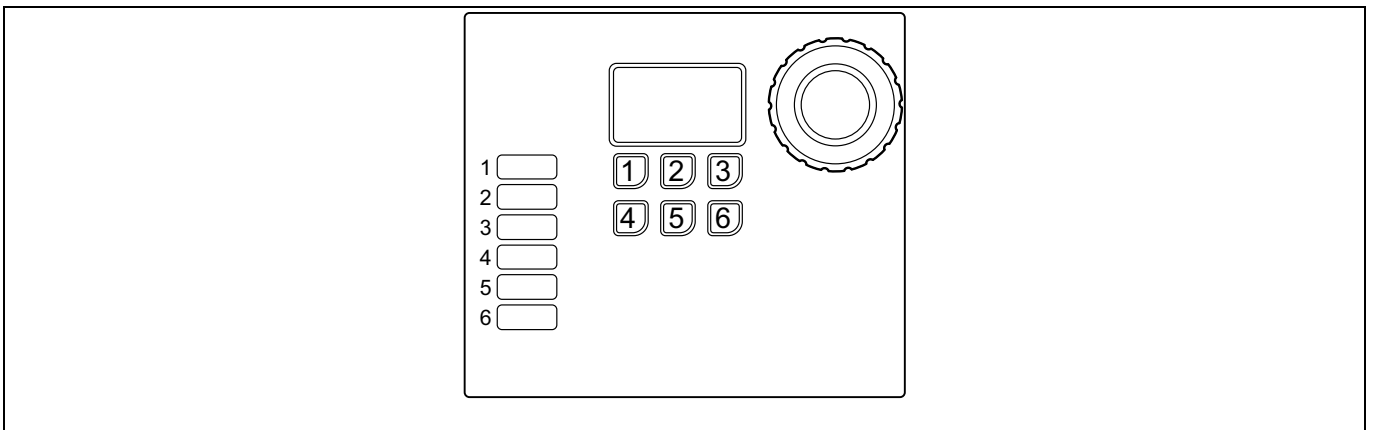

fig.7556

	Ammorbidente, liquido.
	Lavaggio principale per detersivo liquido.
	Prelavaggio, detersivo in polvere o liquido, se è stata selezionata l'opzione "prelavaggio".
	Lavaggio principale per detersivo in polvere.

4.3 Avvio della macchina









Selezionare il programma ruotando la manopola di controllo o premendo i pulsanti di selezione rapida (se programmati per tale funzione).

È inoltre possibile selezionare una o più opzioni (se alcuni pulsanti sono programmati per tale funzione).

Nota!

Alcuni programmi non consentono l'uso di opzioni.

Esempio di programmi	Esempio di pulsanti con opzioni programmate	
NORMALE  È possibile selezionare diverse temperature. 30°C - 95°C.		PRELAVAGGIO
DELICATO  È possibile selezionare diverse temperature. 30°C - 40°C.		PRERISCIACQUO
LAVAGGIO A MANO 		ARRESTO RISCIACQUO

Avviare la macchina premendo la manopola di controllo.

La macchina inizia a pesare il carico con una centrifuga. Quindi il programma si adatta al carico per dare un risultato ottimale.

4.4 Funzioni aggiuntive

Dopo l'avvio, è disponibile un menu di selezione con funzioni aggiuntive. Premendo la manopola di controllo o il pulsante di avvio (sulle macchine in cui non è disponibile la manopola di controllo), sul display appare un menu. Selezionare dal menu ruotando la manopola di controllo/premendo il/i pulsante/i della temperatura e premere la manopola di controllo/il pulsante di avvio per attivare.

Nota!

Alcune funzioni potrebbero non essere disponibili o attive sulla macchina in proprio possesso.

Funzione Stop

Se la macchina è programmata con questa funzione, è possibile fermarla mentre è in corso il programma, spingendo la manopola di controllo.

Premendo nuovamente la manopola di controllo, il programma prosegue.

Pausa

È possibile mettere in pausa un programma in corso.

Selezionare PAUSA e attivare.

Premendo nuovamente la manopola di comando o il pulsante di avvio, il programma prosegue.

Lo sportello può essere aperto dopo alcuni istanti se il livello dell'acqua non è troppo alto. Chiudere lo sportello e premere la manopola di comando o il pulsante di avvio per continuare.

Modifica di un programma dopo l'avvio

È possibile modificare un programma dopo l'avvio.

Selezionare CAMBIO PROGRAMMA e attivare.

Premendo la manopola di comando o il pulsante di avvio, viene visualizzato il menu del programma. Selezionare e avviare un nuovo programma premendo la manopola di comando o il pulsante di avvio.

Avanzamento rapido

Selezionare AV. RAPIDO e attivare.

Premendo la manopola di comando o il pulsante di avvio, viene visualizzato l'elenco completo delle fasi del programma. Selezionare il programma desiderato dall'elenco ruotando e premendo successivamente la manopola di comando o il pulsante di avvio.

Termine di un programma

È possibile terminare un programma dopo l'avvio.

Selezionare ARRESTO PROGRAM e attivare.

Premendo la manopola di comando o il pulsante di avvio, il programma viene terminato. Una volta scaricata l'acqua, lo sportello si sblocca.

Avvio ritardato

Se la macchina è dotata di questa funzione, è possibile ritardare l'avvio di un programma.

Dopo avere selezionato il programma, premere la manopola di comando o il pulsante di avvio. Sul display appare un menu. Ruotare la manopola di comando/premere il/i pulsante/i della temperatura per attivare la funzione. Impostare il giorno e l'ora dell'avvio ritardato ruotando la manopola di comando o premendo il/i pulsante/i della temperatura.

Premere la manopola di controllo o il pulsante di avvio per confermare le impostazioni.

Stato

Selezionare MENU STATO e attivare.

Il menu di stato visualizza la temperatura, il livello dell'acqua e la velocità del cestello.

Statistiche

Selezionare STATISTICHE e attivare.

Il menu delle statistiche visualizza il tempo di funzionamento totale della macchina espresso in ore.

Riavvio automatico

Selezionare **RIAVVIO AUTOMATICO** e attivare.

Impostare il numero di riavvii automatici del programma selezionato che la macchina dovrà eseguire.

Premere la manopola di controllo o il pulsante di avvio per confermare le impostazioni.

4.5 Al termine del programma

Una volta completato il programma, la spia sul lato pulito indicherà quando può essere aperto lo sportello di scarico lato pulito.

Lo sportello di scarico lato pulito si sblocca solo al completamento di un programma. Se il programma è stato fatto avanzare rapidamente o si è verificato un errore, il sistema di controllo della macchina sblocca lo sportello di carico lato sporco. In tal caso, per garantire il corretto completamento del processo, è necessario aprire e richiudere lo sportello di carico esterno ed eseguire nuovamente il programma*.

Aprire lo sportello di scarico lato pulito e svuotare la macchina.

Chiudere lo sportello di scarico lato pulito.

Lo sportello di scarico lato pulito è ora bloccato ed è possibile aprire lo sportello di carico lato sporco.

* Ciò avviene con tutti i programmi, inclusi quelli di sluce e di risciacquo + programmi extra. È possibile eseguire programmi di sluce, risciacquo del cestello e di pulizia della macchina aprendo lo sportello di carico lato sporco dopo il completamento dei programmi.

L'apertura dello sportello di scarico dopo un programma di sluce comporta problemi di contaminazione incrociata. Il carico infatti potrebbe non essere igienicamente pulito dopo il solo programma di sluce. Quando necessario, è pertanto consigliabile aggiungere la fase di sluce a un programma "normale", anziché usare il programma di sluce da solo.

5 Timer

Il timer viene utilizzato per avviare una parte del programma (ad esempio l'ultimo risciacquo del programma per panini di allattamento) dopo una pausa a un'ora preimpostata. Il timer può essere impostato per tutti i giorni oppure per alcuni giorni selezionati.

Per programmare il timer, occorre attivare la modalità servizio della macchina.

La modalità servizio viene attivata premendo a lungo la manopola di controllo.

SERVICE MENU
FUNCTION TEST
CONFIGURAZIONE
PROGRAMMAZ. PREZZO
STATISTICHE
PROGRAM PARAMETERS
SYSTEM

I seguenti menu vengono attivati premendo rapidamente la manopola di controllo.

Attivare il menu PARAMETRI PROGRAMMA.

SERVICE MENU
FUNCTION TEST
CONFIGURAZIONE
PROGRAMMAZ. PREZZO
STATISTICHE
PROGRAM PARAMETERS
SYSTEM

Attivare il menu SET AVVIO DOPO LA PAUSA.

Attivare il menu AGGIUNGI NUOVO EVENTO.

Sul display vengono quindi visualizzati i seguenti sottomenu:

- INDIETRO
- ORA
- ABILITAZIONE
- TUTTI I GIORNI
- LUNEDI
- MARTEDI
- MERCOLEDI
- GIOVEDI
- VENERDI
- SABATO
- DOMENICA
- RIMUOVI EVENTO

Attivare il menu ORA per programmare l'ora. Impostare l'ora, ruotando la manopola di controllo e salvando il valore desiderato.

Effettuare una selezione dall'elenco e attivare il giorno/giorni uno per uno, spingendo la manopola di controllo. Un quadrato pieno indica che il giorno è stato attivato.

Spingere INDIETRO per uscire e salvare le modifiche selezionando SI.

Esempio:

il programma è avviato il giorno prima ed entrerà in pausa prima dell'ultimo risciacquo.

Se l'ora è impostata su 04.00 ed è stato attivato TUTTI I GIORNI, l'ultimo risciacquo del programma comincerà alle 04.00 ogni giorno della settimana.

Quando viene salvata, l'ora programmata sarà elencata nel menu SET AVVIO DOPO LA PAUSA come una nuova riga.

È possibile programmare più ore – occasioni, nella stessa giornata.

È possibile salvare nell'elenco fino a dieci occasioni.

Spingere ABILITAZIONE per attivare o disattivare l'occasione selezionata.

Spingere RIMUOVI EVENTO per eliminare l'occasione selezionata.

6 Codici di errore

Un eventuale guasto del programma o della macchina viene indicato da un codice di errore visualizzato nel display. Alcuni di tali codici di errore possono essere risolti facilmente senza contattare il servizio di assistenza.

Codice di errore	Testo	Causa/Intervento risolutivo
11:1	NO ACQUA	Riconoscimento del livello dell'acqua non raggiunto in tempo. Controllare che i rubinetti dell'acqua siano aperti.
11:2	PORTA APERTA	Riconoscimento della posizione dello sportello non ricevuto durante il programma. Aprire e chiudere lo sportello.
11:3	CHIUSURA PORTA FALL .	Riconoscimento della posizione dello sportello non ricevuto in tempo. Aprire e chiudere lo sportello.
11:10	CESTO NON SVUOTATO	Livello dell'acqua oltre il livello prestabilito dopo lo scarico. Controllare che lo scarico non sia ostruito. Provare a riavviare la macchina.

Per altri codici di errore o codici di errore ripetuti, scollegare l'alimentazione per 30 secondi. Se il codice di errore persiste, rivolgersi a un servizio di assistenza autorizzato.

7 Manutenzione

7.1 Generalità

Spetta al proprietario della macchina/responsabile della lavanderia accertarsi che la manutenzione sia eseguita periodicamente.

Nota!

La mancata manutenzione può compromettere le prestazioni della macchina e causare il danneggiamento dei componenti.

7.2 Periodo di manutenzione

Se sul display è visualizzato il messaggio **MANUTENZIONE** – contattare il proprietario della macchina/responsabile della lavanderia per eseguire la manutenzione (se disponibili, vengono visualizzati anche un numero di telefono e/o un'etichetta).

Nel frattempo è possibile utilizzare la macchina. Il messaggio, comunque, continuerà ad essere visualizzato finché non si esegue la manutenzione.

Il messaggio scomparirà dopo 30 secondi o se viene premuta la manopola di controllo o un qualsiasi pulsante.

7.3 Ogni giorno

Avviare la macchina e accertare che gli sportelli siano chiusi durante il programma. Eseguire il programma fino all'arresto e accertare che lo sportello di scarico lato pulito non possa essere aperto finché il programma non è completato e che lo sportello di carico lato sporco rimanga bloccato finché lo sportello di scarico lato pulito non è stato aperto e richiuso. Nota bene: in alcuni programmi speciali, come ad esempio i programmi di slucce, risciacquo del cestello e di pulizia della macchina, lo sportello di carico lato sporco si sbloccherà automaticamente al termine del programma. In caso contrario, è necessario interrompere l'utilizzo della macchina ed effettuare un intervento di manutenzione.

Controllare che gli sportelli non perdano.

Pulire gli sportelli, il vetro degli sportelli e le relative guarnizioni.

Pulire le parti esterne.

7.4 Vaschetta del detersivo

Pulire regolarmente la vaschetta del detersivo per evitare che rimanga ostruita da residui di detersivo.

7.5 Decalcificazione

Quando è necessaria la decalcificazione:

Usare il programma speciale di pulizia della macchina. Se non è disponibile, rivolgersi a un servizio di assistenza autorizzato per accedere al programma.

Per la "decalcificazione" è possibile anche usare un programma ad alta temperatura, 95°C. Aggiungere un decalcificante, come ad esempio acido citrico.

7.6 Scarico

Controllare regolarmente l'allacciamento di scarico, i giunti nel tubo di scarico ecc. e togliere eventuali residui tessili e polvere. Pulire ad esempio con una piccola spazzola. Nel riassettaggio, assicurarsi che i collegamenti siano ben serrati.

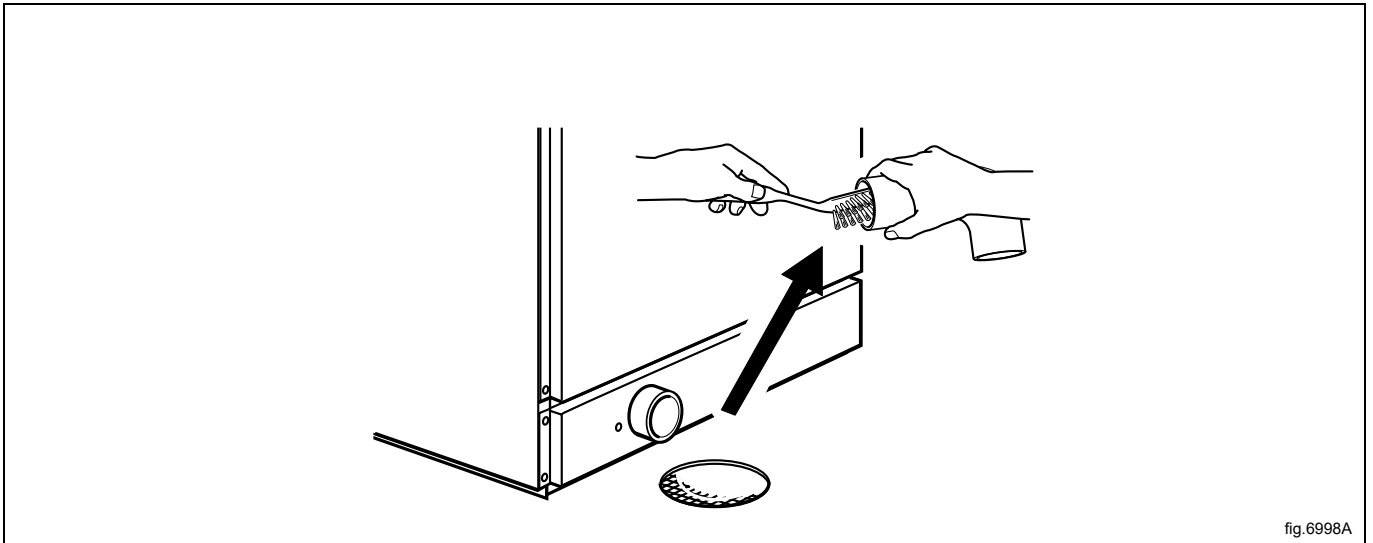

Nota!

Contattare il personale di assistenza qualificato per eseguire una volta all'anno la manutenzione dello scarico interno e dei tubi flessibili.

7.7 Ingresso di acqua

Controllare regolarmente il filtro nell'ingresso dell'acqua. Pulire se necessario.

Smontare il tubo di ingresso dell'acqua ed estrarre il filtro (A).

Nel riassettaggio, assicurarsi che il filtro sia in posizione e che i collegamenti siano ben serrati.

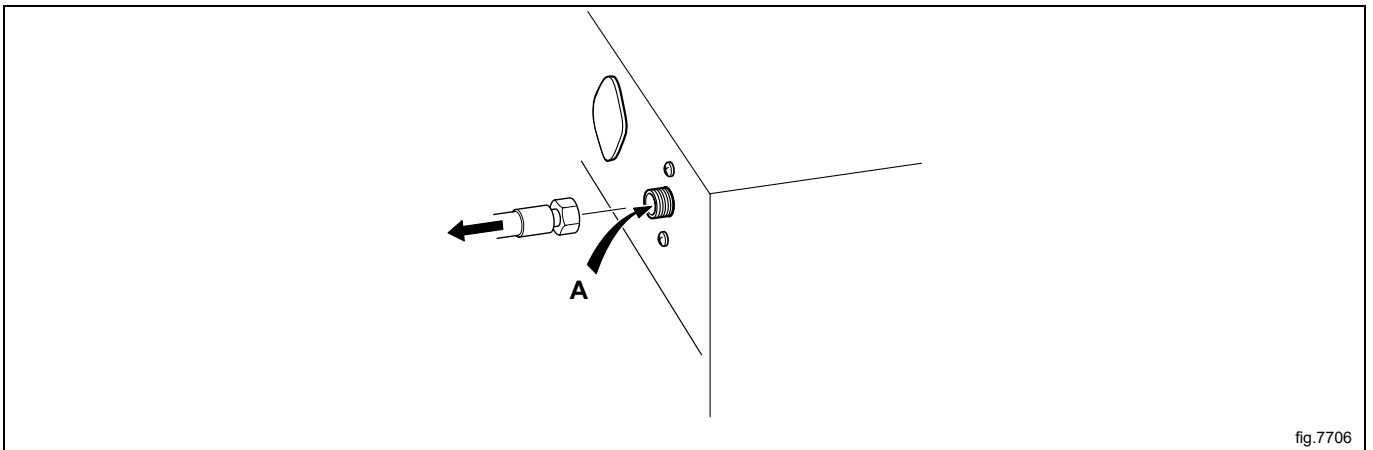

7.8 Manutenzione effettuabile esclusivamente da un servizio di assistenza qualificato

Rivolgersi a un servizio di assistenza qualificato per effettuare i seguenti interventi di manutenzione:

Una volta l'anno:

- Verificare l'interno della macchina durante un ciclo di lavaggio effettivo per escludere con certezza qualsiasi perdita.
- Verificare il corretto funzionamento dello sportello di carico interno, delle molle e del dispositivo di bloccaggio.

8 Informazioni sullo smaltimento

8.1 Riciclabilità e smaltimento dell'apparecchiatura

8.1.1 Riciclabilità

Le nostre apparecchiature sono realizzate con una percentuale significativa di materiali metallici riciclabili (es. acciaio inox, ferro, alluminio, lamiera zincata, rame ecc.) che possono essere recuperati per mezzo delle apposite strutture locali, in conformità alle normative in vigore nel Paese di utilizzo.

Le normative nazionali in tema di smaltimento dei rifiuti possono variare da Paese a Paese. Lo smaltimento deve quindi essere eseguito nel rispetto delle norme in vigore e delle direttive emanate dalle autorità competenti del Paese in cui l'apparecchiatura viene dismessa.

I componenti dell'apparecchiatura devono essere separati e smaltiti in base al materiale di cui sono fatti (es. metallo, olio, grasso, plastica, gomma, gas refrigerante, tavole isolanti e altri materiali isolanti, lana di vetro, LED ecc.) e nel pieno rispetto delle normative locali e internazionali per la gestione dei rifiuti.

I compressori potrebbero contenere olio e liquidi refrigeranti; sono rifiuti speciali e devono essere riciclati in conformità alle norme locali.

8.1.2 Procedura per lo smaltimento dell'apparecchiatura e il recupero dei componenti/materiali

Questo prodotto non deve essere disperso nell'ambiente al termine del suo ciclo di vita; è fatto obbligo di smaltirlo in conformità alle norme locali in tema di salvaguardia dell'ambiente o, preferibilmente, di consegnarlo a un centro di raccolta autorizzato.

Tutti i componenti rimossi, comprese porte e altre parti strutturali, devono essere consegnati insieme all'apparecchiatura a un centro di raccolta o di smaltimento autorizzato.

Il centro di raccolta/smaltimento provvederà a smontare i prodotti con l'ausilio di metodi e tecnologie all'avanguardia per favorirne il riciclo.

Schede elettroniche, motori elettrici e altri componenti definiti nelle normative dell'Unione Europea ad alto potenziale di recupero delle materie prime critiche devono essere trattati secondo procedure specifiche.

Per qualsiasi dubbio o domanda, contattare sempre il proprio centro assistenza di fiducia.

Prima di procedere allo smaltimento dell'apparecchiatura, verificarne attentamente le condizioni fisiche e lo stato di conservazione, accertandosi dell'eventuale presenza di perdite di sostanze liquide o gassose nonché di parti danneggiate che potrebbero costituire un pericolo in fase di movimentazione e di smontaggio.



Il simbolo sul prodotto indica che questo prodotto non deve essere trattato come rifiuto domestico, bensì deve essere smaltito correttamente al fine di evitare conseguenze negative per l'ambiente e la salute dell'uomo. Per ulteriori informazioni sul riciclaggio di questo prodotto, contattare il concessionario o l'agente locale, il servizio clienti o l'organismo locale preposto allo smaltimento dei rifiuti.



Nota!

All'atto della demolizione dell'apparecchiatura, qualsiasi marcatura, il presente manuale e ogni altro documento inerente l'apparecchiatura devono essere distrutti.

8.2 Smaltimento dell'imballo

Lo smaltimento degli imballi deve essere fatto in conformità alle norme vigenti nel paese di utilizzo dell'apparecchiatura. Tutti i materiali utilizzati per l'imballo sono compatibili con l'ambiente.

Possono venire conservati in modo sicuro, riciclati o bruciati in un appropriato impianto di incenerimento dei rifiuti. I componenti in plastica riciclabili sono marcati come negli esempi che seguono.

 PE	Polietilene: <ul style="list-style-type: none">• Involucro esterno• Busta istruzioni
 PP	Polipropilene: <ul style="list-style-type: none">• Fascette
 PS	Polistirolo espanso: <ul style="list-style-type: none">• Proteggi-spigoli



Electrolux Professional AB
341 80 Ljungby, Sweden
www.electroluxprofessional.com